

# **HOOVER**

HMBG25GDFW  
HMBG25GDFB

**MIKROVLNNÉ RÚRY**  
*NÁVOD NA OBSLUHU*

SK

# **Mikrovlnná rúra**

## **Návod na obsluhu**

**Model: HMBG 25GDFW  
HMBG 25GDFB**

Pred použitím mikrovlnnej rúry si pozorne prečítajte tento návod a uschovajte ho.

Ak budete postupovať podľa týchto pokynov, rúra vám bude slúžiť mnoho rokov.

**TENTO NÁVOD DOBRE USCHOVAJTE**

# OPATRENIA PRE ZABRÁNENIE PRÍPADNÉMU VYSTAVENIU SA NADMERNEJ MIKROVLNNEJ ENERGII

- (a) Nepokúšajte sa spúšťať túto rúru s otvorenými dvierkami, pretože by to mohlo mať za následok nebezpečné vystavenie sa mikrovlnnej energii. Je dôležité nerozbiť ani inak narúšať bezpečnostné zámky.
- (b) Nevkladajte žiadne predmety medzi prednú stenu rúry a dvere, a nedovoľte, aby sa na povrchu tesnenia hromadila nečistota alebo zvyšky čistiaceho prostriedku.
- (c) UPOZORNENIE: Ak dôjde k poškodeniu tesnenia dvierok, rúra nesmie byť používaná, pokiaľ nebude opravená kompetentnou osobou.

## DODATOK

Ak spotrebič nebude udržiavaný v dobrom a čistom stave, jeho povrch môže byť poškodený a môže to skrátiť životnosť prístroja a viesť k potenciálnym nebezpečným situáciám.

## Technické údaje

Model:	<b>HMBG25GDFW/HMBG25GDFB</b>
Menovité napätie:	230 V ~ 50 Hz
Menovitý príkon (mikrovlnné varenie):	1450 W
Menovitý výkon (mikrovlnné varenie):	900 W
Menovitý príkon (gril):	1000 W
Kapacita rúry:	25 l
Priemer otočného taniera:	Ø 315 mm
Vonkajšie rozmery (D x Š x V)	595 x 399,3 x 388 mm
Netto hmotnosť:	približne 18,58 kg

# DÔLEŽITÉ BEZPEČNOSTNÉ POKYNY

Na zníženie rizika požiaru, úrazu elektrickým prúdom, zranenia osôb alebo vystaveniu nadmerne mikrovlnnej energii pri používaní vášho spotrebiča dodržiavajte základné opatrenia, vrátane:

1. Upozornenie: tekutiny a iné potraviny nesmú byť ohrievané v utesnených nádobách, pretože majú tendenciu explodovať.
2. Upozornenie: pre inú ako kompetentnú osobu je nebezpečné odstraňovať kryt, ktorý poskytuje ochranu proti vystaveniu mikrovlnnej energii.
3. Tento spotrebič môžu používať deti od 8 rokov a osoby s obmedzenými fyzickými, zmyslovými alebo mentálnymi schopnosťami alebo bez dostatočných skúseností a znalostí, ak sú pod dozorom alebo boli poučené o správnom a bezpečnom použití spotrebiča a porozumeli prípadným rizikám. Nedovoľte deťom hrať sa so spotrebičom. Čistenie a údržbu nesmú vykonávať deti do 8 rokov a bez dozoru.
4. Držte spotrebič a jeho napájací kábel mimo dosah detí mladších ako 8 rokov.
5. Používajte len riad vhodný pre použitie v mikrovlnnej rúre.
6. Rúra by mala byť pravidelne čistená a akékoľvek zvyšky jedla musia byť odstránené.
7. Prečítajte si a dodržiavajte: „OPATRENIE PRE ZABRÁNENIE MOŽNÉMU VYSTAVENIU SA NADMERNEJ MIKROVLNNEJ ENERGII“.
8. Ak ohrievate jedlo v plastových alebo papierových nádobách, rúru neustále kontrolujte s ohľadom na možnosť vznietenia sa.

9. Ak sa objaví dym, spotrebič vypnite alebo odpojte od zdroja a dvere nechajte zatvorené, aby sa uhasili prípadné plamene.
10. Jedlo nevarte veľmi dlho.
11. Vnútornú časť rúry nepoužívajte na skladovanie. V rúre neskladujte žiadne potraviny, ako napr. chlieb, sušienky atď.
12. Odstráňte drôty a kovové držadlá z papiera alebo plastových nádob/vreciek.
13. Túto rúru inštalujte alebo umiestňujte len v súlade s poskytnutými inštalačnými pokynmi.
14. Vajcia v škrupine a celé na tvrdo varené vajcia by nemali byť v mikrovlnnej rúre ohrievané, pretože môžu explodovať, aj po ukončení ohrievania v mikrovlnnej rúre.
15. Tento prístroj je určený na použitie v domácnosti a v zariadeniach ako:
  - kuchyne pre zamestnancov v obchodoch, kanceláriách a ostatných pracovných prostrediach;
  - použitie klientmi v hoteloch, motelloch a ostatných zariadeniach rezidentského typu;
  - na farmách;
  - v ubytovacích zariadeniach.
16. Ak dôjde k poškodeniu prírodného kábla, musí ho vymeniť výrobca, jeho servisný zástupca alebo podobne kvalifikovaná osoba, aby sa zabránilo akémukoľvek nebezpečenstvu.
17. Spotrebič neskladujte a nepoužívajte vonku.
18. Rúru nepoužívajte v blízkosti vody, vo vlhkom suteréne alebo blízko bazéna.
19. Teplota prístupného povrchu môže byť pri prevádzke spotrebiča vysoká. Kábel ved'te mimo zahrievaný povrch a nezakrývajte žiadne ventilačné otvory na rúre.

20. Nenechajte kábel visieť cez hranu stola alebo pultu.
21. Ak nebudete udržiavať rúru v čistom stave, môže to viesť k zhoršeniu stavu povrchu, čo by mohlo mať negatívny vplyv na životnosť spotrebiča a prípadne spôsobiť nebezpečné situácie.
22. Obsah dojčenských fliaš a pohárov s jedlom pre deti je nutné premiešať alebo pretrepať a pred konzumáciou je nutné skontrolovať teplotu, aby nedošlo k popáleniu.
23. Ohrievanie nápojov v mikrovlnnej rúre môže mať za následok oneskorené erupatívne ohrievanie, preto pri manipulácii s nádobou buďte opatrní.
24. Spotrebič nie je určený pre použitie osobami (vrátane detí) s obmedzenými fyzickými, senzorickými alebo mentálnymi schopnosťami, alebo bez dostatočných skúseností a znalostí, ak nie sú pod dohľadom osoby zodpovednej za ich bezpečnosť.
25. Nedovoľte deťom hrať sa so spotrebičom.
26. Spotrebič nesmie byť ovládaný externým časovačom alebo samostatným diaľkovým systémom.
27. Prístupné časti sa môžu počas použitia zahrievať. Udržiavajte deti mimo dosahu spotrebiča.
28. Nepoužívajte parné vysokotlakové čističe.
29. Počas použitia sa spotrebič zahrieva. Nedoťkajte sa ohrevného telesa v rúre.
30. Používajte len teplomer určený pre túto mikrovlnnú rúru. (pre rúry vybavené možnosťou použitia teplomera.)

31. VAROVANIE: spotrebič a jeho prístupné časti sa počas použitia zahrievajú. Mali by ste sa vyhnúť kontaktu s horúcimi časťami. Deti mladšie ako 8 rokov by sa mali zdržiavať ďalej od spotrebiča, ak nie sú pod dozorom zodpovednej osoby.
32. Mikrovlnná rúra musí byť používaná s otvorenými dekoratívnymi dvierkami. (platí pre rúry s dekoratívnymi dvierkami.)
33. Povrch skrinky pre zabudovanie spotrebiča môže byť horúci.

**POZORNE SI PREČÍTAJTE A USCHOVAJTE PRE  
BUDÚCE POUŽITIE!**

# Na zníženie rizika zranenia osôb

## Inštalácia uzemnenia

### NEBEZPEČNÉ

Nebezpečenstvo úrazu elektrickým prúdom. Dotknutie sa niektorých vnútorných častí môže spôsobiť zranenie alebo smrť. Nikdy nevykonávajte demontáž spotrebiča.

### UPOZORNENIE

Nebezpečenstvo úrazu elektrickým prúdom. Nesprávne použitie uzemnenia môže mať za následok úraz elektrickým prúdom. Nezapínajte spotrebič do zásuvky, pokiaľ nebude správne nainštalovaný a uzemnený.

Tento spotrebič musí byť uzemnený. V prípade elektrického skratu uzemnenie znižuje riziko úrazu elektrickým prúdom tým, že zaisťuje vodič pre odvedenie elektrického prúdu. Tento spotrebič je vybavený prívodným káblom, ktorý má uzemňovací vodič s uzemňovacou zástrčkou. Zástrčka musí byť zapojená do vývodu, ktorý je správne nainštalovaný a uzemnený.

Konzultujte s kvalifikovaným elektrikárom alebo servisným technikom, ak pokyny pre uzemnenie úplne nechápete alebo ak existujú pochybnosti, či je spotrebič správne uzemnený. Ak je nutné použiť predlžovací kábel, používajte len predlžovací kábel s 3 vodičmi.

1. Spotrebič je vybavený krátkym prívodným káblom, aby sa znížilo riziko vznikajúce z možného zamotania sa do dlhšieho prívodného kábla alebo zakopnutie.
2. Ak sa používa dlhý prívodný kábel alebo predlžovací kábel:
  - 1) Vyznačený elektrický výkon prívodného kábla alebo predlžovacieho kábla by mal byť minimálne rovnako veľký, ako je elektrický výkon spotrebiča.
  - 2) Predlžovací kábel musí byť uzemneného typu s 3 vodičmi.
  - 3) Dlhý kábel musí byť uložený tak, aby nevisel cez plochu pultu alebo stola, kde by ho mohli potiahnuť deti alebo kde by sa oň mohlo nechtiac zakopnúť.



# ČISTENIE

Uistite sa, že ste rúru odpojili od prívodu energie.

1. Po použití vnútro rúry vyčistíte navlhčenou utierkou.
2. Príslušenstvo vyčistíte obvyklým spôsobom v mydlovej vode.
3. Ak je znečistený, rám dvierok, tesnenie a susedné časti musí byť vyčistené vlhkou utierkou.
4. Nepoužívajte drsné čističe ani kovové škrabky na čistenie skla dvierok spotrebiča, aby ste ich nepoškriabali, čo by mohlo viesť k oslabeniu skla.
5. Tip pre čistenie --- pre jednoduchšie čistenie stien rúry od pokrmov: dajte do misky polovicu citróna, pridajte 300 ml vody a zahrejte na 100% mikrovlnného výkonu na 10 minút. Vnútro rúry utrite čistou a mäkkou utierkou.

## KUCHYNSKÉ PRÍBORY

### POZOR

#### **Nebezpečenstvo zranenia osôb**

Je nebezpečné, aby ktokoľvek iný ako je kompetentná osoba vykonávala akýkoľvek servis alebo opravu, ktorá vyžaduje zloženie krytu, ktorý poskytuje ochranu proti vystaveniu sa mikrovlnnej energii.

Vid' pokyny ohľadne „Materiálov, ktoré môžete používať v mikrovlnnej rúre alebo ktoré nesmú byť používané v mikrovlnnej rúre.“

Môžu existovať niektoré nekovové kuchynské potreby, ktoré nie sú bezpečné pre používanie v mikrovlnnej rúre. Ak máte akékoľvek pochybnosti, príslušné potreby môžete otestovať na základe nižšie uvedeného postupu.

#### **Test príborov:**

1. Naplňte nádobu pre použitie v mikrovlnnej rúre 1 pohárom studenej vody (250 ml) spolu s testovaným náradím.
2. Varte na maximálnom výkone 1 minútu.
3. Opatrne siahnite na testované náradie. Ak je teplé, nepoužívajte ho na varenie v mikrovlnnej rúre.
4. Neprekračujte dobu varenia 1 minútu.

## Materiály, ktoré môžete používať v mikrovlnnej rúre

Kuchynské náradie	Poznámky
Hliníková fólia	Len odtiene. Malé hladké kusy je možné použiť na zakrytie tenkých plátok mäsa alebo hydiny, aby sa zabránilo prevareniu. Môže dochádzať k iskreniu, ak je fólia veľmi blízko k stenám rúry. Fólia by mala byť minimálne 1 palec (2,5 cm) od steny rúry.
Nádoba na vyprážanie	Postupujte podľa pokynov výrobcu. Dno nádoby na vyprážanie musí byť minimálne 3/16 palca (5 mm) nad otočným kruhom. Nesprávne používanie môže spôsobiť prasknutie otočného kruhu.
Stolový riad	Len riad bezpečný pre používanie v mikrovlnnej rúre. Postupujte podľa pokynov výrobcu. Nepoužívajte prasknutý alebo obitý riad.
Poháre	Vždy zložte viečko. Používajte len na ohrievanie jedla. Väčšina pohárov nie je tepelne odolná a môže prasknúť.
Sklenené nádoby	Len tepelne odolné sklenené nádoby do rúry. Uistite sa, že nemajú žiadne kovové prvky. Nepoužívajte prasknutý alebo obitý riad.
Vrecká na varenie v rúre	Postupujte podľa pokynov výrobcu. Nezatvárajte kovovou sponkou. Prerežte otvory, aby mohla odchádzať para.
Papierové taniere a šálky	Používajte len pre krátkodobé varenie/ohrievanie. Nenechávajte pri varení bez dohľadu.
Papierové obrúsky	Používajte na zakrytie jedla pri ohrievaní a na absorbovanie tuku. Používajte pod dohľadom a len na krátkodobé varenie.
Pergamenový papier	Používajte na prikrytie za účelom zabránenia vystrekovania alebo ako obal pri varení v pare.
Plast	Len riad bezpečný pre používanie v mikrovlnnej rúre. Postupujte podľa pokynov výrobcu. Plast by mal byť označený ako „Bezpečný pre použitie v mikrovlnnej rúre“. Niektoré plastové nádoby mäknú, keď sa jedlo ohrieva. „Varné vrecká“ a pevne uzatvorené plastové vrecká by mali byť rozrezané, prepichnuté alebo otvorené podľa pokynov na obale.
Plastová fólia	Len riad bezpečný na používanie v mikrovlnnej rúre. Používajte na zakrývanie jedla pri varení pre uchovanie vlhkosti. Nedovoľte, aby sa plastová fólia dotýkala jedla.
Teplomery	Len teplomery bezpečné pre použitie v mikrovlnnej rúre (teplomery na mäso a cukrovinky).
Voskový papier	Používajte na prikrytie za účelom zabránenia vystrekovania a udržanie vlhkosti.

## Materiály, ktoré nesmiete používať v mikrovlnnej rúre

Kuchynské náradie	Poznámky
Hliníkový podnos	Môže spôsobovať iskrenie. Jedlo premiestnite do nádoby bezpečnej na použitie v mikrovlnnej rúre.
Potravinový kartón s kovovým držadlom	Môže spôsobovať iskrenie. Jedlo premiestnite do nádoby bezpečnej na použitie v mikrovlnnej rúre.
Kovové potreby alebo potreby s kovovými časťami	Kov odťieňuje jedlo pred mikrovlnnou energiou. Kovové časti môžu spôsobiť iskrenie.
Kovové svorky	Môžu spôsobiť iskrenie a otvorený oheň v rúre.
Papierové vrecká	Môžu spôsobiť požiar v mikrovlnnej rúre.
Pórovitý plast	Pórovitý plast sa môže rozpustiť alebo kontaminovať tekutinu vo vnútri, ak bude vystavený vysokej teplote.
Drevo	Drevo sa používaním v mikrovlnnej rúre vysuší a môže sa štiepiť alebo praskať.

# NASTAVENIE VAŠEJ RÚRY

## Názvy častí rúry a príslušenstvo

Vyberte rúru a všetky materiály z lepenkovej krabice a vnútra rúry.

Vaša rúra je dodávaná s nasledujúcim príslušenstvom:

Sklenený tanier	1
Jednotka otočného kruhu	1
Návod na obsluhu	1

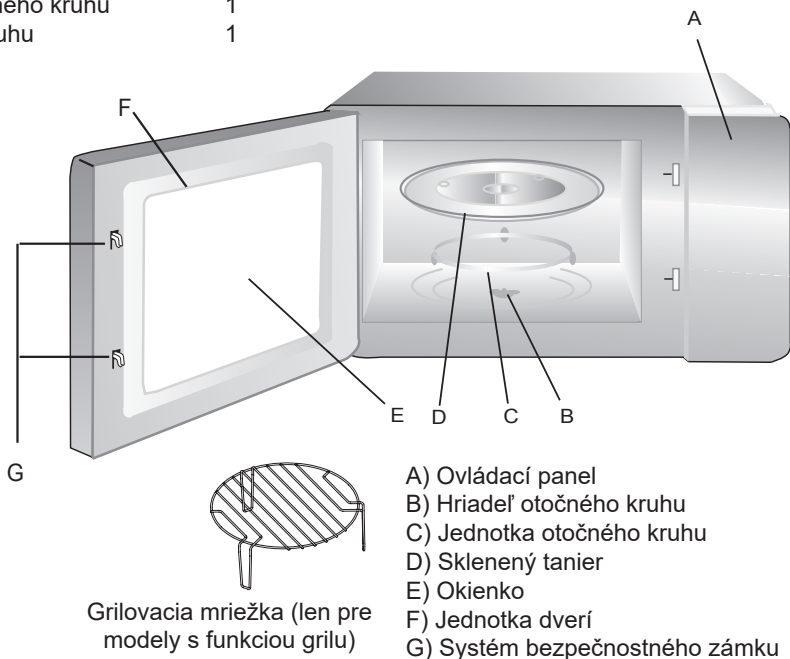

## Inštalácia otočného kruhu



- Sklenený tanier nikdy neumiestňujte naopak. Sklenenému tanieru by nikdy nič nemalo brániť v otáčaní.
- Pri varení sa vždy musí používať sklenený tanier aj jednotka otočného kruhu.
- Jedlo a nádoby s jedlom sa pri varení vždy umiestňujú na sklenený tanier.
- Ak dôjde k prasknutiu alebo rozbitiu skleneného taniera alebo otočného stola, kontaktujte najbližšie autorizované servisné stredisko.

## Inštalácia a pripojenie

1. Tento spotrebič je určený len pre domáce použitie.
2. Táto rúra je vstavaný spotrebič. Nie je určená na používanie na linke alebo v skrinke.
3. Dodržiavajte prosím špeciálne pokyny na inštaláciu.
4. Spotrebič môže byť nainštalovaný v 60 cm širokej nástennej skrinke (minimálne 55 cm hlbokoj a 85 cm od podlahy).
5. Spotrebič je vybavený zástrčkou a je možné ho pripojiť len do správne nainštalovanej uzemnenej zásuvky.
6. Sieťové napätie musí zodpovedať napätiu uvedenému na výkonovom štítku.
7. Zásuvku musí inštalovať a prívodný kábel môže vymieňať len kvalifikovaný elektrikár. Ak zásuvka nebude po inštalácii prístupná, musí byť na mieste inštalácie pólové odpájacie zariadenie s kontaktnou medzerou minimálne 3 mm.
8. Nesmú byť používané adaptéry, rozdeľovače a predlžovačky. Preťaženie môže mať za následok riziko požiaru.

**Prístupný povrch môže byť pri prevádzke horúci.**



# Návod na obsluhu

## 1. Nastavenie hodín

Keď je mikrovlnná rúra pripojená k zdroju energie, displej zobrazí „0:00“ a zaznie jeden signál.

- 1) Stlačte „**Kitchen Timer/Clock**“, začnú blikať hodiny.

---

- 2) Otočením „-  +“ nastavte údaj hodín, zadaný čas musí byť medzi 0-23.

---

- 3) Stlačte „**Kitchen Timer/Clock**“, začnú blikať minúty.

---

- 4) Otočením „-  +“ nastavte čas v minútach, vložený čas by mal byť v rozmedzí 0-59.



---

- 5) Na dokončenie nastavenia hodín stlačte „**Kitchen Timer/Clock**“. Bude blikať „:“ a rozsvieti sa časový údaj.

Poznámka:

- 1) Ak hodiny nebudú nastavené, nebudú pri zapnutí prívodu energie fungovať.
- 2) Ak pri procese nastavovania hodín stlačíte „**Stop/Clear**“, rúra prejde automaticky späť do predchádzajúceho stavu.

## 2. Mikrovlnné varenie

Stlačte „**Micro./Grill/Combi.**“, na displeji sa zobrazí „P100“. Stlačte opakovane „**Micro./Grill/Combi.**“ alebo otočením ovládača „-  +“ zvolíte požadovaný výkon, pre každé ďalšie otočenie sa zobrazí „P100“, „P80“, „P50“, „P30“ alebo „P10“. Potom stlačte „**Start/+30Sec./Confirm**“ pre potvrdenie a otáčaním „-  +“ nastavte čas varenia od 0:05 do 95:00. Pre spustenie varenia opäť stlačte „**Start/+30Sec./Confirm**“.

Príklad: Ak chcete používať 80 % mikrovlnný výkon pre varenie na 20 minút, môžete postupovať podľa nasledujúcich krokov.

- 1) Stlačte raz „**Micro./Grill/Combi.**“, na displeji sa zobrazí „P100“.

---

- 2) Stlačte „**Micro./Grill/Combi.**“ ešte raz alebo otáčaním „-  +“ zvolíte 80 % mikrovlnného výkonu.

---

- 3) Stlačte „**Start/+30Sec./Confirm**“ na potvrdenie a na displeji sa zobrazí „P 80“.

---

- 4) Otáčaním „-  +“ nastavte čas varenia, pokiaľ sa nezobrazí „20:00“.

---

- 5) Stlačte „**Start/+30Sec./Confirm**“ na spustenie varenia.

Poznámka: Veľkosti kroku pre nastavenie času kódovacieho tlačidla sú nasledujúce:

0---1 min	: 5 sekúnd
1---5 min	: 10 sekúnd
5---10 min	: 30 sekúnd
10---30 min	: 1 minúta
30---95 min	: 5 minút

Príkaz „Microwave.“	Zobrazenie pokynov	Mikrovlnný výkon	
1	P100	100%	
2	P80	80%	
3	P50	50%	
4	P30	30%	
5	P10	10%	

Príkaz „Gril/Combi.“	Zobrazenie pokynov	Mikrovlnný výkon	Grilovací výkon
1	G	0%	100%
2	C-1	55%	45%
3	C-2	36%	64%

### 3. Gril alebo kombinované varenie

Stlačte raz „Micro./Grill/Combi.“, zobrazí sa „P100“, potom niekoľkokrát stlačte „Micro./Grill/Combi.“ alebo ovládačom „- (O) +“ zvolíte požadovaný výkon, pre každé ďalšie stlačenie sa zobrazí „G“, „C-1“ alebo „C-2“. Potom stlačte „Start/+30Sec./Confirm“ na potvrdenie a otáčaním „- (O) +“ nastavíte čas varenia od 0:05 do 95:00. Na spustenie varenia opäť stlačte „Start/+30Sec./Confirm“.

Príklad: Ak chcete používať 55 % mikrovlnný výkon a 45 % grilovací výkon (C-1) na varenie počas 10 minút, môžete postupovať podľa nasledujúcich krokov.

- 1) Stlačte raz „Micro./Grill/Combi.“, na displeji sa zobrazí „P100“.
- 2) Stlačte opakovane „Micro./Grill/Combi.“ alebo ovládačom „- (O) +“ vyberte kombinovaný režim 1.
- 3) Stlačte „Start/+30Sec./Confirm“ na potvrdenie a na displeji sa zobrazí „C-1“.
- 4) Otáčaním ovládača „- (O) +“ nastavíte čas varenia, pokým sa nezobrazí „10:00“.
- 5) Stlačte „Start/+30Sec./Confirm“ na spustenie varenia.

Poznámka: Keď uplynie polovica doby grilovania, ozve sa dvakrát signál, toto je normálne. Aby ste dosiahli lepší výsledok pri grilovaní jedla, mali by ste jedlo obrátiť, zatvoriť dvierka a stlačiť „Start/+30Sec./Confirm“, a rúra bude pokračovať vo varení.

#### 4. Rýchle spustenie

- 1) V stave čakania stlačte „**Start/+30Sec./Confirm**“ na spustenie varenia na 100 % výkon, každé ďalšie stlačenie zvýši dobu varenia o 30 sekúnd až do 95 minút.
- 2) V stave mikrovlnného varenia grilovania, kombinovaného varenia alebo časového rozmrazovania, každé stlačenie „**Start/+30Sec./Confirm**“ môže predĺžiť dobu varenia o 30.
- 3) V stave čakania otáčajte ovládačom „- (O) +“ proti smeru hodinových ručičiek pre nastavenie 100 % mikrovlnného výkonu, potom stlačte „**Start/+30Sec./Confirm**“ na spustenie varenia.

#### 5. Rozmrazovanie podľa hmotnosti

- 1) Stlačte „**Weight/Time Defrost**“ raz, na rúre sa zobrazí „dEF1“.
- 2) Otočným ovládačom „- (O) +“ zvolíte hmotnosť jedla od 100 do 2000 g.
- 3) Na spustenie rozmrazovania stlačte „**Start/+30Sec./Confirm**“.

#### 6. Rozmrazovanie podľa času

- 1) Stlačte „**Weight/Time Defrost**“ dvakrát, na rúre sa zobrazí „dEF2“.
- 2) Otočným ovládačom „- (O) +“ nastavte trvanie rozmrazovania.
- 3) Na spustenie rozmrazovania stlačte „**Start/+30Sec./Confirm**“.

#### 7. Automatické menu

- 1) Otáčaním „- (O) +“ doprava vyberte menu a postupne sa zobrazí „A-1“ až „A-8“, čo znamená, pizza, mäso, zelenina, cestoviny, zemiaky, ryba, nápoj, popcorn.
- 2) Na potvrdenie stlačte „**Start/+30Sec./Confirm**“.
- 3) Ovládačom „- (O) +“ zvolíte implicitnú hmotnosť podľa tabuľky menu.
- 4) Stlačte „**Start/+30Sec./Confirm**“ na spustenie varenia.

Príklad: Ak chcete použiť funkciu „Automatické menu“ na prípravu ryby o hmotnosti 350 g.

- 1) Ovládačom „- (O) +“ otáčajte v smere hodinových ručičiek pre zobrazenie „A6“.
- 2) Na potvrdenie stlačte „**Start/+30Sec./Confirm**“.
- 3) Otáčaním „- (O) +“ vyberte hmotnosť ryby, pokým sa nezobrazí „350“.
- 4) Stlačte „**Start/+30Sec./Confirm**“ na spustenie varenia.

**Tabuľka menu:**

<b>Menu</b>	<b>Hmotnosť</b>	<b>Displej</b>
A-1 Pizza	200 g	200
	400 g	400
A-2 Mäso	250 g	250
	350 g	350
	450 g	450
A-3 Zelenina	200 g	200
	300 g	300
	400 g	400
A-4 Cestoviny	50 g (so 450 g studenej vody)	50
	100 g (s 800 g studenej vody)	100
A-5 Zemiaky	200 g	200
	400 g	400
	600 g	600
A-6 Ryba	250 g	250
	350 g	350
	450 g	450
A-7 Nápoj	1 (120 ml)	120
	2 (240 ml)	240
	3 (360 ml)	360
A-8 Popcorn	50 g	50
	100 g	100



## 8. Kuchynský časovač

- (1) Stlačte raz tlačidlo „Kitchen Timer/Clock“, LED displej zobrazí 00:00.
- (2) Otočným ovládačom „- (O) +“ nastavíte správny čas. (Maximálna doba varenia je 95 minút.)
- (3) Nastavenie potvrdíte stlačením tlačidla „Start/+30Sec./Confirm“.
- (4) Keď je dosiahnutý nastavený čas varenia, zaznie 5-krát bzučiak. Ak sú nastavené hodiny (24-hodinový systém), zobrazí sa na LED displeji aktuálny čas.

Poznámka: Kuchynský čas nie je 24-hodinový systém. Kuchynský čas je časovač.

## 9. Varenie vo viacerých fázach

Na varenie je možné nastaviť maximálne 2 fázy. Pri varení vo viacerých fázach, ak je jednou z častí rozmrazovanie, rozmrazovanie musí byť nastavené ako prvá fáza.

Príklad: Ak chcete rozmrazovať jedlo 5 minút a potom variť na 80 % výkon mikrovlnnej rúry 7 minút, potom postupujte nasledovne:

- (1) Stlačte „Weight/Time Defrost“ dvakrát, na rúre sa zobrazí „dEF2“.
- (2) Otáčajte ovládačom „- (O) +“ pre výber času rozmrazovania, pokiaľ sa nezobrazí „5:00“.
- (3) Stlačte raz „Micro./Grill/Combi.“, na displeji sa zobrazí „P100“.
- (4) Stlačte ešte raz „Micro./Grill/Combi.“ alebo ovládačom „- (O) +“ zvolíte 80 % mikrovlnného výkonu.
- (5) Stlačte „Start/+30Sec./Confirm“ na potvrdenie a na displeji sa zobrazí „P 80“.
- (6) Otočným ovládačom „- (O) +“ nastavte čas varenia, pokiaľ sa na displeji rúry nezobrazí „7:00“.
- (7) Stlačte „Start/+30Sec./Confirm“ na spustenie varenia. Signál sa ozve raz pre prvú časť a čas rozmrazovania sa bude odpočítavať. Signál zaznie opäť po prechode do druhej časti varenia. Keď varenie skončí, signál sa ozve päťkrát.

## 10. Funkcia zisťovania údajov

- (1) V stave mikrovlnného, grilovacieho a kombinovaného varenia stlačte „Micro./Grill/Combi.“, na 3 sekundy sa zobrazí aktuálny výkon. Po 3 sekundách sa rúra vráti späť do predchádzajúceho stavu;
- (2) V stave varenia stlačte „Kitchen Timer/Clock“ na zistenie času a čas sa zobrazí na 3 sekundy.

## 11. Funkcia detskej poistky

Uzamknutie: V stave čakania stlačte „**Stop/Clear**“, na 3 sekundy, ozve sa dlhé pípnutie oznamujúce vstup do stavu aktivovaného detského zámku a zobrazí sa aktuálny čas, ak bol nastavený. Inak sa na displeji zobrazí hodnota „0:00“. Rozsvieti sa ukazovateľ poistky.

Zrušenie uzamknutia: V zamknutom stave stlačte „**Stop/Clear**“, na 3 sekundy, ozve sa dlhé pípnutie označujúce zrušenie zámky. Ukazovateľ poistky zhasne.

## 12. Špecifikácie

- (1) Ak sa počas varenia otvorili dverka, je nutné stlačiť tlačidlo „**Start/+30Sec./Confirm**“, aby varenie mohlo pokračovať.
- (2) Keď nastavíte program varenia a počas 1 minúty nedôjde k stlačeniu tlačidla „**Start/+30Sec./Confirm**“, zobrazí sa aktuálny čas. Nastavenie bude zrušené.
- (3) Pri účinnom stlačení zaznie bzučiak, neúčinné stlačenie nevyvolá žiadnu odozvu.
- (4) Bzučiak zaznie päťkrát pre pripomenutie, že varenie skončilo.

## 13. Otvorenie dvierok rúry

Dvierka rúry sa otvoria po stlačení tlačidla . Nebude to fungovať v režime uzamknutia.

## Odstránenie možných problémov

Ak budete vykonávať riešenie problémov, pred vyhľadáním pomoci najskôr vykonajte nasledujúce kontroly.

<b>Normálna situácia</b>	
Mikrovlnná rúra ruší príjem TV.	Príjem rozhlasu a televízie môže byť pri prevádzke mikrovlnnej rúry narušený. Je to podobné, ako v prípade interferencie s malými elektrickými spotrebičmi, ako napr. mixér a vysávač. Je to normálne.
Tlmené svetlo rúry.	Pri chladení mikrovlnnej rúry na nízky výkon môže byť svetlo rúry tlmené. Je to normálne.
Para hromadiaca sa na dverách, horúci vzduch vychádzajúci z ventilačných otvorov.	Pri varení sa v jedle môže vytvárať para. Väčšina pary odíde z rúry ventilačnými otvormi. Určitá časť pary sa však môže sústrediť na chladnom mieste, ako napríklad na dverách rúry. Je to normálne.
Rúra bola náhodou spustená bez jedla.	Je zakázané používať jednotku bez jedla. Je to veľmi nebezpečné.

<b>Problém</b>	<b>Možná príčina</b>	<b>Odstránenie</b>
Rúru nie je možné zapnúť.	(1) Prívodný kábel nie je pevne zapojený.	Kábel odpojte. Potom opäť zapojte po 10 sekundách
	(2) Vypálená poistka alebo istič.	Vymeňte poistku alebo opäť nastavte istič (opravujú odborníci z našej spoločnosti)
	(3) Problém s výstupom.	Vyskúšajte výstup s iným elektrickým spotrebičom.
Rúra nehreje	(4) Dvere nie sú dobre zatvorené.	Dvere dobre zatvorte.
Sklenený otočný tanier vydáva pri prevádzke mikrovlnnej rúry hluk.	(5) Špinavé opierky valčekov alebo dolná časť rúry.	Vid' „Údržba mikrovlnnej rúry“ pre vyčistenie špinavých častí.



Tento spotrebič je označený podľa Európskej smernice 2002/96/EC o likvidácii starých elektrických a elektronických zariadení (WEEE). Zaistením správnej likvidácie zariadenia pomáhate zabrániť prípadným negatívnym vplyvom na životné prostredie a ľudské zdravie, ku ktorému môže dôjsť v prípade nesprávnej likvidácie tohto zariadenia. Symbol na výrobku označuje, že toto zariadenie sa nesmie likvidovať ako bežný domáci odpad. Namiesto toho ho musíte odniesť na príslušné zberné miesto pre recykláciu elektrických a elektronických zariadení.

Likvidácia musí byť v súlade s platnými predpismi o likvidácii odpadu. Pre podrobnejšie informácie o manipulácii, obnove a recyklácii tohto zariadenia kontaktujte miestnu správu, miestne zberné stredisko alebo predajňu, kde ste výrobok zakúpili.

# Pokyny k inštalácii

Prečítajte si prosím pozorne návod pred inštaláciou

## Poznámka

### Pripojenie k elektrickej sieti

Rúra je vybavená zástrčkou a musí byť pripojená k správne inštalovanej uzemnenej sieťovej zásuvke. V súlade s predpismi môže zásuvku a napájací kábel meniť len kvalifikovaný technik. Ak zásuvka nie je prístupná po inštalácii, musíte pripojiť všepólové odpájacie zariadenie s odstupom kontaktu pri vypnutí najmenej 3 mm.

Skrinka pre zabudovanie nesmie mať zadnú stenu za spotrebičom.

Minimálna inštaláčna výška je 85 cm.

Nezakrývajte vetracie otvory a prívod vzduchu

## A. Zabudovanie

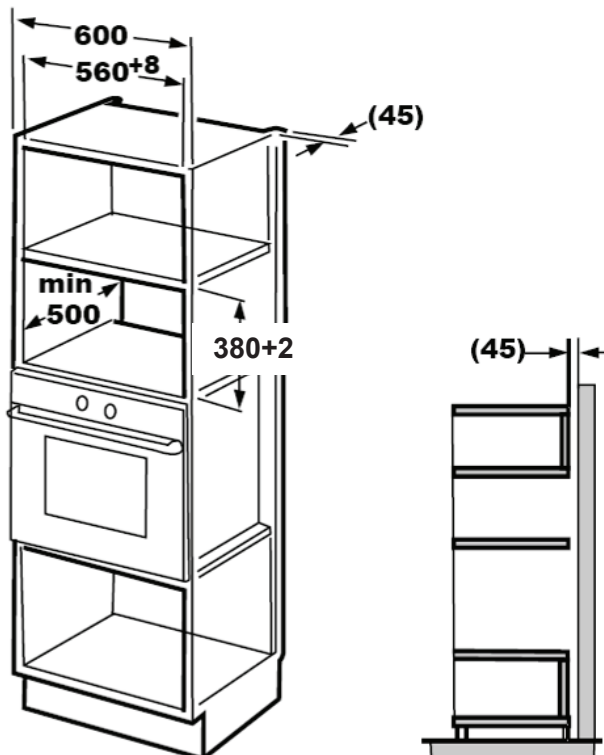

## B. Príprava skrinky

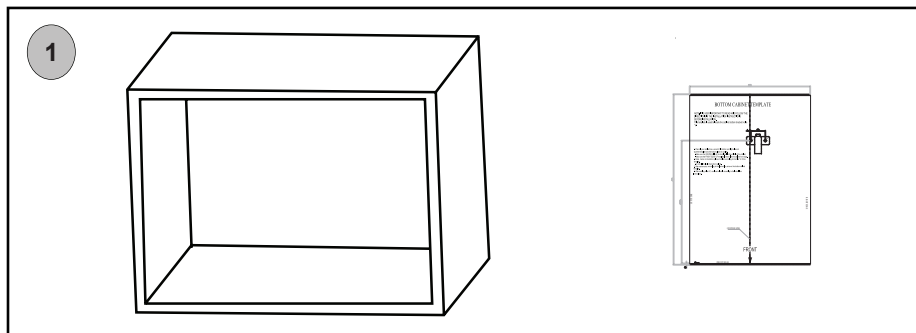

1. Položte šablónu na dno skrinky. Uistite sa, či stredová línia šablóny leží uprostred dna skrinky.

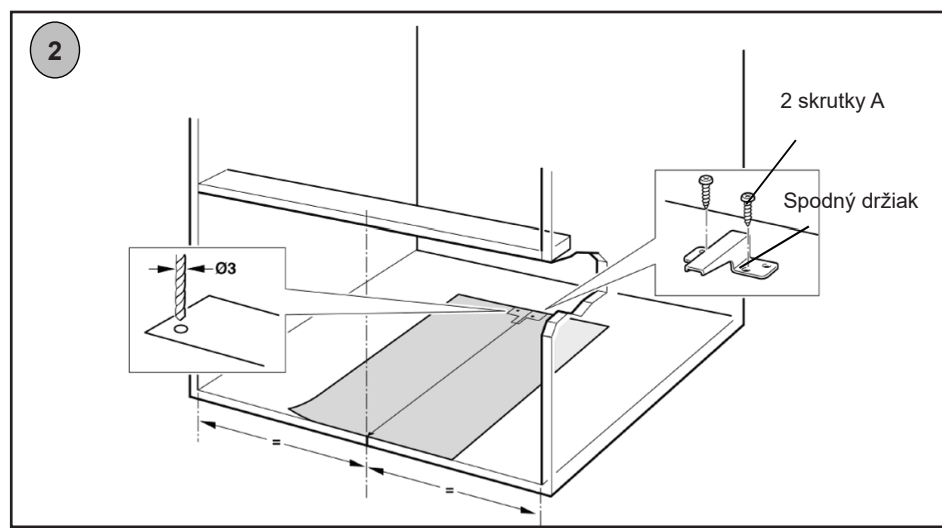

2. Pripevnite spodný držiak B pomocou dvoch skrutiek A. Odstráňte šablónu.

### C. Inštalujte rúru.

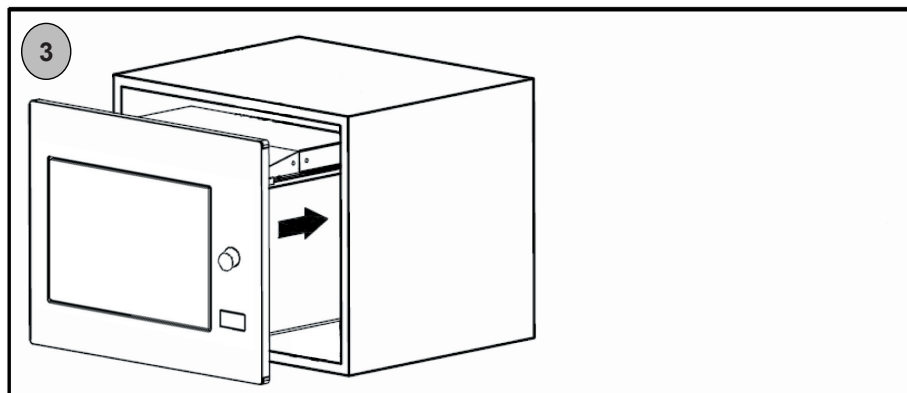

3. Inštalujte rúru do skrinky.

- Nepriškripnite napájací kábel.

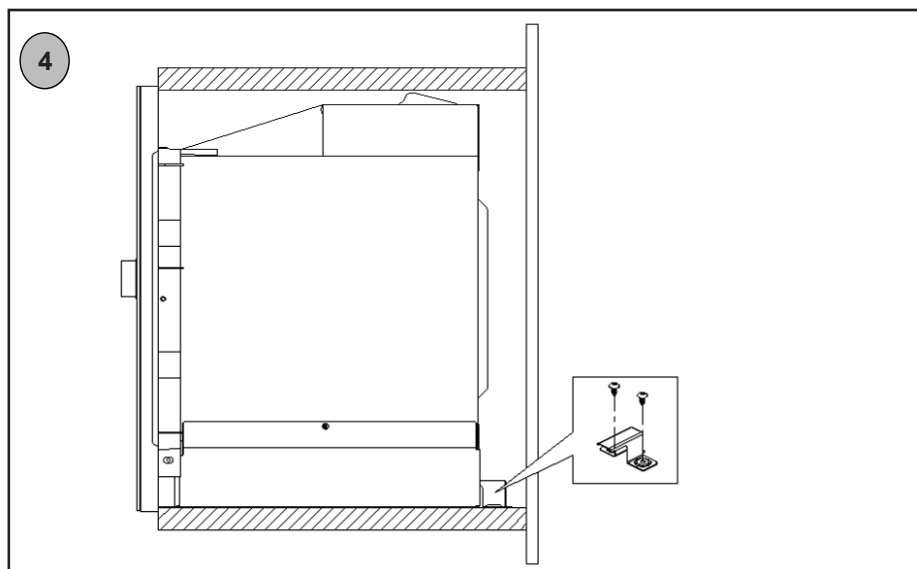

4. Spodný držiak B je inštalovaný proti zadnému krytu rúry.

5

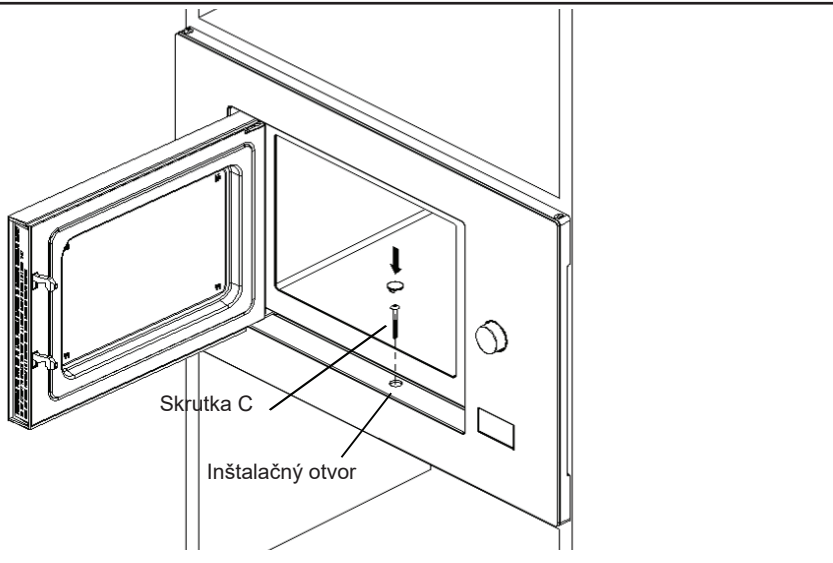

5. Otvorte dverka; pripevnite rúru k skrinke pomocou skrutky C cez inštaláčny otvor. Potom vložte do otvoru plastový kryt.